

# SVODIDLA

## KREMSBARRIER 2 RH2C

Zádržný systém pro okraj silnice  
s beranitelným podložím

ES Prohlášení o shodě: 0531-CPD-1317-0893

Typový list C206/1



odzkoušeno podle EN 1317-2:

úroveň zadržení:	H2
úroveň prudkosti nárazu:	A
úroveň pracovní šířky:	W5
odzkoušená délka systému:	12 polí resp. 45,60m



11/2013

# SVODIDLA

## KREMSBARRIER 2 RH2C

Zádržný systém pro okraj silnice  
s beranitelným podložím

Typový list C206/2

výškový náběh viz C207 a C208

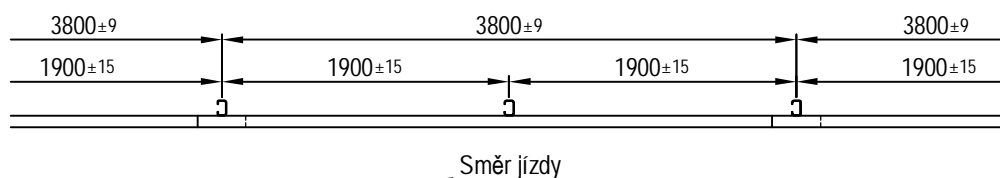
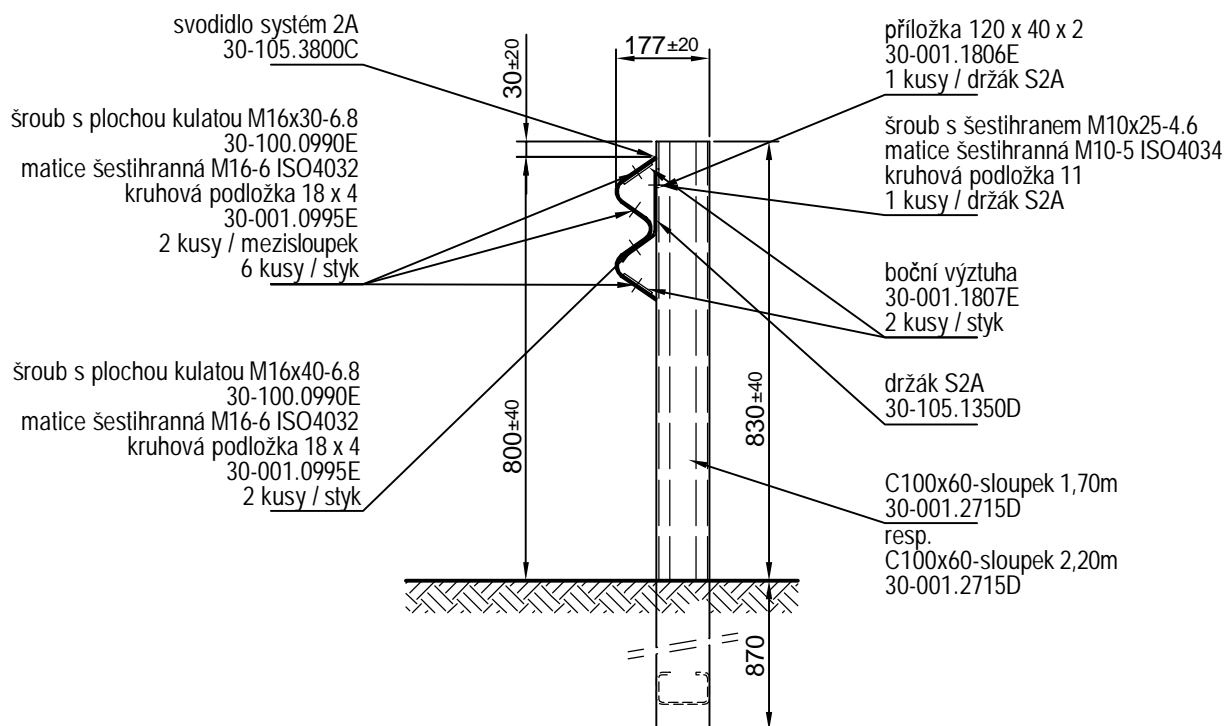

11/2013

# SVODIDLA

## KREMSBARRIER 2 RH2C

Zádržný systém pro okraj silnice  
s beranitelným podložím

Typový list C206/3

Montážní výkres

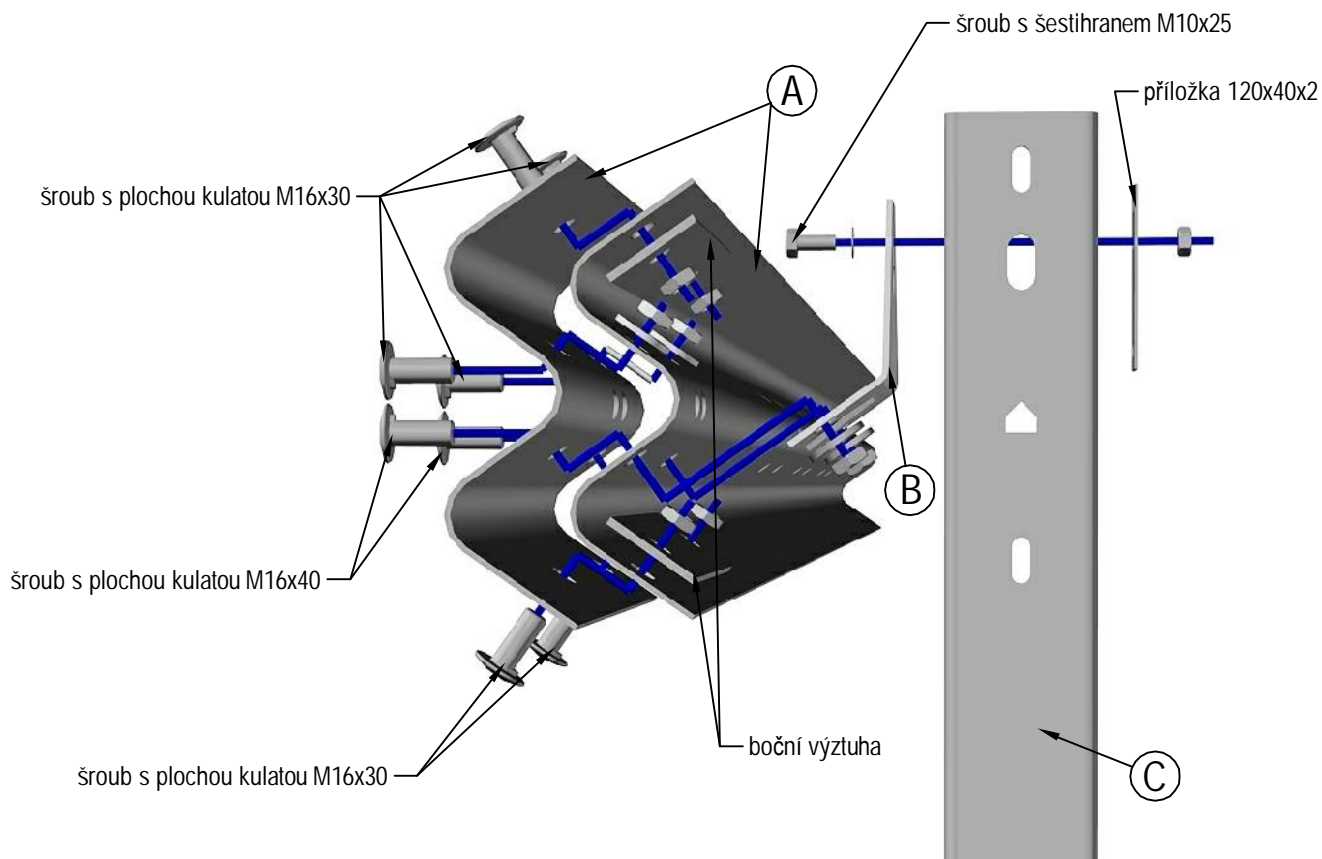

(A) svodidlo systém 2A

(B) držák S2A

(C) C100x60-sloupek

11/2013